

Zócalo media caña

Ficha técnica



Descripción:

Zócalo prefabricado de concreto en forma de media caña.

Componentes

Elemento monocapa elaborado con cemento blanco o gris ART, triturados de rocas calcáreas -tipo mármol y caliza-, pigmentos y resinas.

Características físicas del producto:

El zócalo media caña puede presentar características propias del concreto y del proceso productivo, tales como cambios de color, tonos, vetas, sombras y poros.

Colores:

Blanco, gris y habano



Superficie:

Acabado natural liso.

Zócalo media caña	Und/ml	Peso/und	Peso/ml
	1 und	4,2 kg	4,2 kg

Dimensiones:

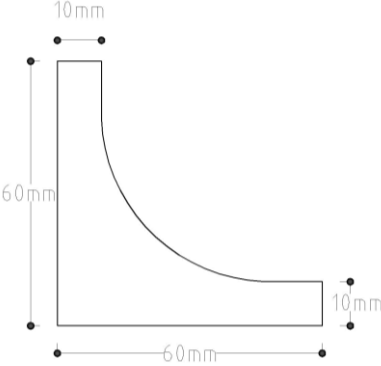
Las medidas estándar del zócalo media caña son:

ELEMENTO	SECCIÓN LATERAL (mm)	LONGITUD (mm)
Zócalo Media Caña	60x60	1000
		

Tolerancias:

Promedio +/- 2 mm en todas sus dimensiones.

Usos:

El zócalo media caña se usa en ambientes interiores. De obligatorio cumplimiento en instituciones del sector salud y de alimentos. Úsalo en casas, apartamentos, oficinas, colegios, supermercados, centros comerciales, bancos y todo tipo de instalaciones públicas y privadas.

Manejo:

- El concreto es absorbente y se mancha con agentes externos. Es necesario que el producto sea protegido en la obra desde el momento en que se recibe, durante el desarrollo de la obra y al momento de entregar el zócalo.
- Almacene siempre bajo techo sobre estibas, teleros o listones de madera sobre un piso firme y seco, nunca sobre el suelo, grama, tierra y zonas que se encharquen para evitar manchas y despuntes en el producto.
- La manipulación en la obra es de máxima importancia para evitar despuntes y roturas en el producto.
- El secado final puede variar dependiendo de factores climáticos y de ubicación en la obra.
- Cuando un zócalo sea entregado, y la obra no termina aún, se deben proteger de pinturas, grasas u otros elementos que lo puedan manchar o deteriorar.

Mantenimiento:

- Debe permanecer encerado o sellado.
- Para la rutina diaria de aseo barra en seco, trapee con muy poca agua (si lo requiere utilice un jabón multiusos Roca, pH neutro, diluido en agua) y pase trapero seco al final.
- Nunca utilice productos ácidos, detergentes o desinfectantes que contengan soda cáustica ni cloro por que deterioran el zócalo.

Pruebas técnicas:

El zócalo media caña permite obtener muy altas especificaciones en cuanto a valores de absorción, resistencia al desgaste, flexión y estabilidad dimensional. Para el caso de los ensayos tomamos como referencia lo especificado en la

Norma NTC 2849: Baldosa con superficie de grano terrazo. Para estas evaluaciones se fabrican elementos tipo baldosa con los componentes del zócalo y se realizan los ensayos.

Ensayo	Zócalo media caña
Abrasión	Máximo 32 mm
Absorción	Hasta 6%
Flexión	Mayor a 6 MPa